

1 2 3 4 5 6 7 8

A

B

C

D

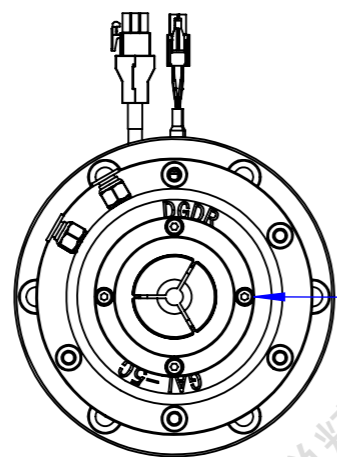

7

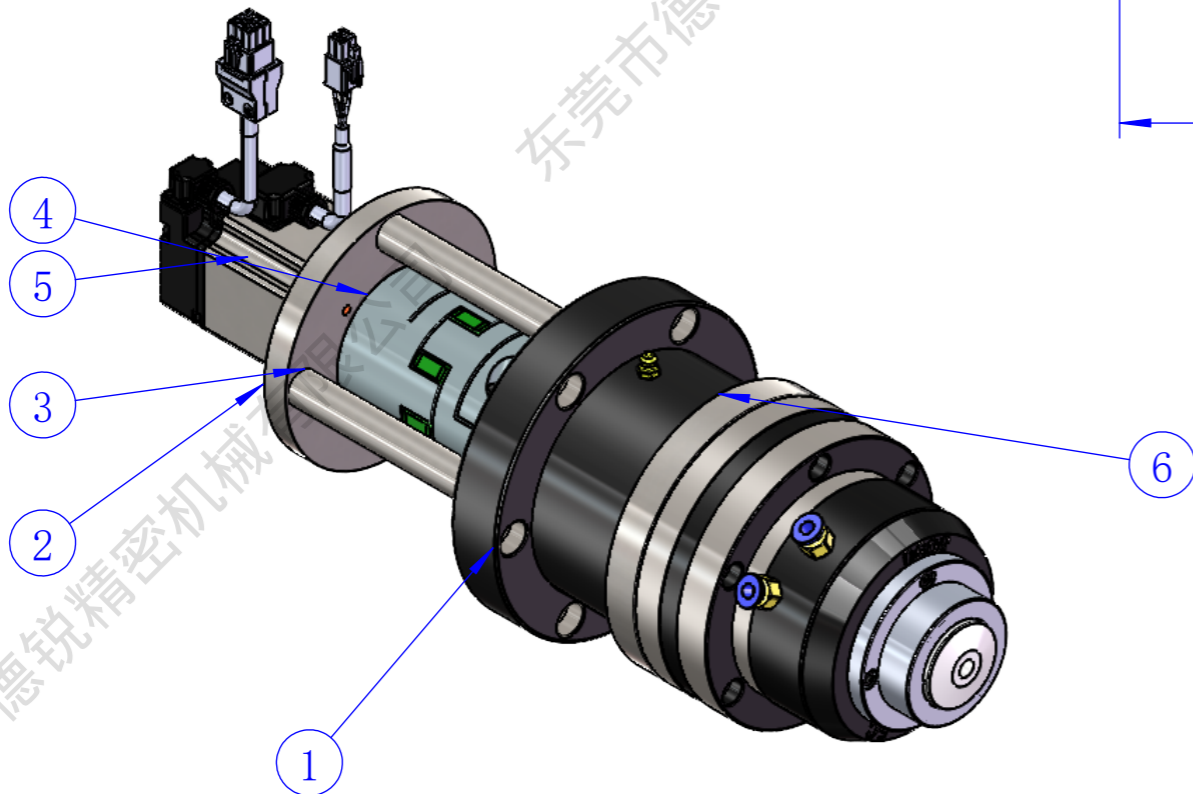
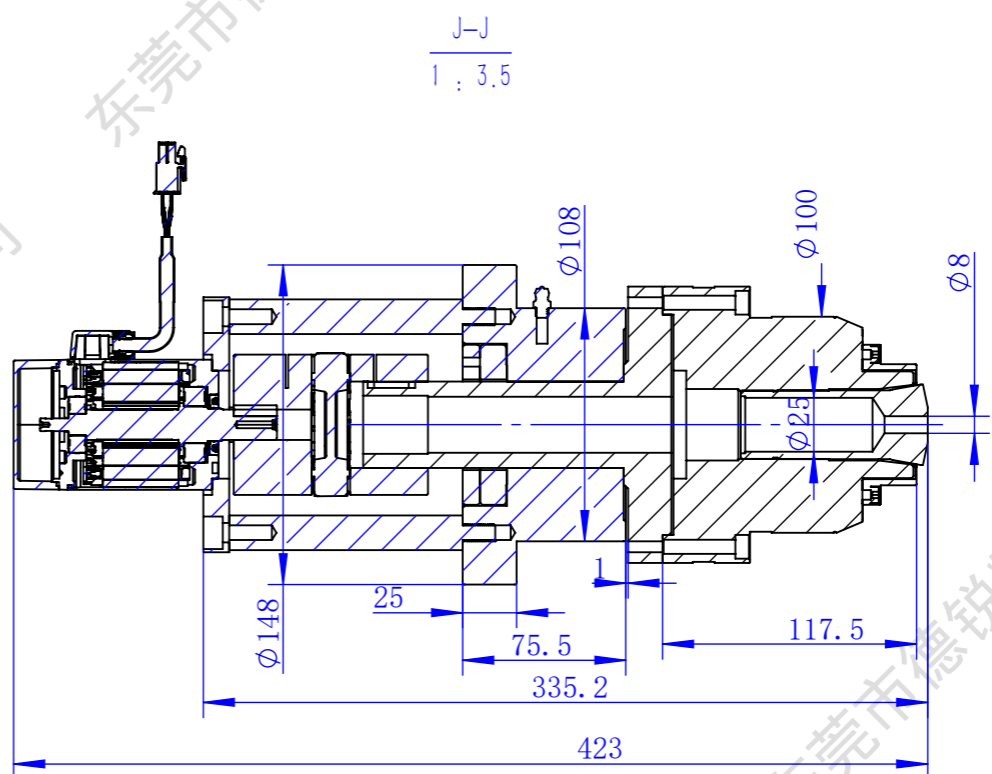

材料明细表

项目号	零件号	说明	数量
1	DRS-25Y (打孔-750w-直连)	有图	1
2	DRS-25Y 400w直连-电机板	有图	1
3	DRS-25Y 400w直连杆	有图	4
4	CFC-65X90 (N14-J5+N40-J6)	联轴器	1
5	60JASM504230K-17BCQ (400w)	电机	1
6	DRS-25Y 法兰 (GAL-5C)	1	1
7	GAL-5C+5C		1

- 技术要求:
- 1、未注形状公差应符合GB1184-80的要求。
 - 2、未注尺寸公差按照GB/T1804-2000m级执行。
 - 3、去除毛刺飞边。
 - 4、未注倒角为C0.5。倒钝。

东莞市德锐精密机械有限公司 Dongguan devry Precision Machinery Co., Ltd.					图号	DR25051405	
绘图	JHS	2025/7/17	数量	1 件	名称	DRS-25Y+GAL-5C+400w电机+直连	
设计	JHS		重量	/ kg	材料		
校准			比例	1:5	视角	共 1 页 ; 第 1 页	
							

1 2 3 4 5 6 7 8